

M A D S F R Ø K



Om Mads Føk

Mads Føk er et uafhængigt kommunikationsorgan for de studerende ved mat-fys-faggruppen på Aarhus Universitet. Mads Føk er et blad skrevet af studerende til studerende, og vi udkommer 4 gange om året.

Uopfordrede indlæg modtages meget gerne. Ren tekst eller \LaTeX foretrækkes. Indlæggene må gerne fremstå anonyme i bladet, men redaktionen skal vide, hvem der har skrevet dem. Skriv derfor navn og kontaktadresse på de indlæg, du afleverer. Indlæg kan også afleveres i Mads Føks postboks på Matematisk Informationskontor eller til et af de nedenstående redaktionsmedlemmer, men helst sendes direkte til indlaeg@madsfoek.dk. På vores hjemmeside madsfoek.dk, udkommer de nyeste udgivelser på samme tid som de uddeles fysisk.

Find os på facebook  / madsfoek

Indholdfortegnelse

Den har forsiden på bagsiden	2	Ye	16
Leder	3	Dampventilen	17
TOAST	4	Et uformelt eksperiment	20
Øl-ål	7	Tour de fredagsføk	23
Bundekort	8	Gækkebrevsvejledning	30
Side 9	9	Horoskoper	31
Guddommelige n -celler	10	Dr. Føk	34
Grand Puzzle Trixter	12	Haiku	35

Redaktionen denne gang:

Rune N. T. Thorsen	Dat	Ansvarshavende chefredaktør (Haletudse)
Andreas Bøgh Poulsen	Mat	Chefredaktør (Skubtudse)
Benjamin Wen	Dat	Axolotl
David R. F. Okholm	Fys	Salamander
Trine Vester	Dat	Dissekeret frø
Lise Bønning Kristensen	Mat	It's wednesday

Leder

Lysen er vendt tilbage, og der været de første tegn på forår. Vintergækkerne er tippet frem af mulden, de første idrætsstuderende har spillet spikeball i Mølleparken og festforeningerne træner til Kapsejladsen. Og netop i dag synes særligt lys, da du sidder med **MADS TÆK** i hånden. (Jeg håber det er solskin når vi udkommer..)

Jeg håber også at du, kære læser, mærker mørket lette fra dit hjerte. Måske har du overstået dit trælse 5 ECTS kursus, måske har du endeligt fået afleveret din midterm, eller måske føler du endeligt, at du begynder at forstå dit bachelor/speciale-projekt. I så fald er jeg glad for at kunne bringe din lykke endnu et nøk op.

Eller måske er verden stadig træls. Måske regner det, måske er det trælse kursus kun halvvejs. Måske sidder du med en reeksamen, som skal bestås. I så fald deler jeg din byrde med dig. Tag en dyb indånding, sænk skuldre-

ne, og tag en velfortjent pause med **MADS TÆK**.

For uanset hvor du befinder dig lige nu, så håber jeg, at dette nummer har noget for dig. En krydsogtværs er en fantastisk overspringshandling, og der er selvfølgelig masser af hetz. Eller måske er du mere til vores videnskabelige indhold? I så fald har vi både analyse af optimal toast og et empirisk eksperiment i søvnløshed. Eller måske har du et mål om at forbedre dig selv? I så fald har vi både en guide til at blive mere reel og masser af horoskoper (vidste du, at du godt må læse horoskoper, der ikke handler om dig?). Og selvfølgelig har vi en forårsdejlig side 9 pige, et bredt udvalg af logiske puslespil, et flowchart til din næste eftermiddag og meget mere.

Lad os alle gå foråret i møde med smil og håb for fremtiden. **MADS TÆK** ønsker dig en god dag.

Andreas Bøgh Poulsen

Hetz:

VH: Efter tur på toilet i Salling: "Undskyld det tog så lang tid. Hele den japanske ambassade skulle lige igennem maskinen"

Hetz:

FUEG: Selv 4-årige mig behovsudsætter bedre end dig!

Hetz:

Christian: Du skal sørge for, du kun har et indeks og ingen blandede i din Hamiltonian.

Lasse: Så altså en raceren Hamiltonian?

Hetz:

Datalogrus: Du skal bare huske at hvis du tager store O til dit shot, så er det jo bare ét

Hetz:

Dohn : Det føles helt mærkeligt ikke at skulle lave en TACC aflevering.

Rysgaard: Er du ok?

Dohn : Jeg tror bare, jeg har tilegnet mig et Stockholmsyndrom.

Hetz:

Pelle: Det kan godt være, at fysikere har et gudekompleks, men det har medicinerne også - det er bare mere ubegrundet.

Hetz:

SøMads: Hvis du gerne vil prøve noget nyt, så tag at dø. Det sker ikke hver dag

Jakob: Det er en once in a lifetime opportunity

TOAST

Toast er, som vi alle ved, en klassiker! Om man lige et stået op eller kommet hjem fra en bytur, så kunne man jo godt lige hapse en toast. Men får du det maksimale udbytte ud af din toast? Dette spørgsmål er en uendelig gåde, som vi her på redaktionen vil give et svar på. Hvordan optimerer man toast?...

Step 1: Vælg det rigtige brød. Brød er næsten en hel religion for sig selv. Mørkt, lyst, tykt, tyndt, med eller uden kerner. Her på redaktionen har vi generelt ikke en stærk holdning til hvilket brød man ønsker at bruge. Dog, hvis du ønsker at bruge det klassiske lyse toastbrød (hvis du ved, så ved du) så skal du tage dig sammen, blive voksen og ikke være sådan en basisk tæve, det er kun små børn og amerikanerere som spiser det lort.

Step 2: hvor tykt skal dit brød være? Jo, det er et essentielt skridt. Er brødet for tyndt kan det skabe en ubalance i din fyld-til-brød-ratio. Har du derimod en sickness to the thickness og ønsker et tykt brød skal du derimod tage til lægen og få kigget på din syge preference. Ergo, kig på dit fyld og skær dit brød ud fra det.

Step 3: Fyld... Ja, der skal vel fyld i, tænker jeg. Ost og hamburgerryg... Dette er jo standardmodellen for toast (med mindre fyldet har noget at gøre med tyngdekraft). Dette er essensen af hvad der indgår i en toast, og toastens elementære bestanddele.

Step 4: Nu skal du så til at riste dit nøje udvalgte brød. Hvordan gør du det? Nogle bruger en brødrister, andre bruger en pande, det er sådan set ikke specielt vigtigt hvilke redskab du bruger, bare brødet bliver ristet. Vi anbefaler her fra redaktionen at man putter smør på brødet inden ristningen, for at opnå den perfekte skorpe.

Step 5: Nyd din toast.

Du sidder nok og undrer dig over den

førnævnte fyld-til-brød-ratio, og om hvordan det lige hænger sammen. Til at besvare dette spørgsmål har vi brugt Fourier-Motzkin elimination til at beskrive det

Vi kan starte med at opstille vores constraints:

$$\begin{aligned}
 20x_1 + 25x_2 + 180x_3 &\leq 450 && \text{(budget constraint)} \\
 2x_2 - x_1 &\geq 0 && \text{(cheese to ham ratio constraint)} \\
 20x_1 + 20x_2 + 360x_3 &\geq 400 && \text{(minimum toast volume constraint)} \\
 x_1, x_2, x_3 &\geq 0 \text{ integers}
 \end{aligned}$$

Næste skridt eliminerer vi x_1 ved brug af cheese to ham ratio constraint:

$$\begin{aligned}
 2x_2 - x_1 &\leq 0 \\
 x_1 &\geq 0
 \end{aligned}$$

ved at gange den første constraint med -1 og derefter tilføje den til den anden constraint får vi nu:

$$x_1 \leq 2x_2$$

Nu kan vi udskifte x_1 i de andre constraints med $2x_2$:

$$\begin{aligned}
 20(2x_2) + 25x_2 + 180x_3 &\leq 450 \\
 40x_2 + 25x_2 + 360x_3 &\geq 400
 \end{aligned}$$

vi simplificerer vores constraints, og får følgende:

$$\begin{aligned}
 65x_2 + 180x_3 &\leq 225 \\
 65x_2 + 360x_3 &\geq 400
 \end{aligned}$$

Vi kan nu eliminere x_2 ved at gange den første constraint med -1 og tilføje den til den anden constraint:

$$180x_3 - 360x_3 \leq 400 - 225x_3 \geq 1.5$$

Den optimale løsning er $x_1 = 2x_2$, $x_2 =$ et vilkårlig ikke-negativt heltal, $x_3 =$ det mindste ikke-negativt heltal som er større end eller lig med 1.5 som tilfredsstiller minimums toast volume constraint som i dette tilfælde er ($x_3 = 2$).

Så hvis vi ønsker at bruge 4 slice ost og 2 slice hamburgerryg så vil den optimale løsning være $x_1 = 4$, $x_2 = 2$ og $x_3 = 2$.

Dette betyder altså at vi skal bruge 2 slice hamburgerryg (40 Kubikcentimeter), 4 slice ost (100 kubikcentimeter) og 2 skiver brød (360 kubikcentimeter) for at lave en toast med den maksimale smagsoplevelse. Dette resulterer i en total toast volumen bestående af 500 kubikcentimeter toast, hvilket også ligger over den påkrævet volume på 400 kubikcentimeter.

(Chefredaktørens note: ovenstående matematik er muligvis ikke helt korrekt, men vi blev distraheret af toast. Har du overvejet at lave en aflevering bag på en toast?)

Trine Jacobsen

Hetz:

Stig: The universe is a nice function

Hetz:

Funder: Hovedregning? Det har jeg en lommeregner til

Hetz:

Hans Fynbo: Niels Bohr understood this immediately. Unlike you.

Hetz:

f0rm: Der sker ting i mit røvhul som ...
NF: Den sætning behøves du faktisk ikke at fortsætte

Hetz:

Camilla: Det der med at være på Tinder, det er altså en hård hobby

Hetz:

Rasmus (datalog): At regne i hånden. Det er en matematikerting at gøre

Hetz:

Bastian: Jeg tænker det ville være en god ide at lave sådan nogle ting med tal i
Camille: ... Data?

Hetz:

Miriam: Ej, hvor er jeg dårlig til at skrive Z!
Bastian: Altså Z som i mængder eller Z som i sæt?

Hetz:

Bjarke: Inorganisk kemi
Miriam: Kemi der foregår inde i dine organer

Hetz:

KA\$: Jeg har for mange afleveringer at rette. Der er kun to på det hold, der er droppet ud, og det er vildt irriterende!

Taljagt

6	0	2	3	6	0	1	3	8	4
5	7	6	3	1	3	2	0	8	7
8	6	8	4	8	4	7	3	5	2
2	6	6	5	1	6	1	5	4	1
1	6	4	0	5	9	8	5	6	3
1	8	3	1	4	4	1	7	9	0
9	6	0	2	2	1	4	0	7	8
4	2	9	4	9	6	7	2	9	6
8	2	6	5	0	8	4	1	8	2
8	8	2	0	9	0	7	5	7	7

Find følgende konstanter (enheder angivet, decimal-komma undladt):

- 2^{32}
- Avogadros tal
- π
- e
- \hbar (eV · s)
- Gaskonstant $\frac{\text{J}}{\text{K} \cdot \text{mol}}$
- ϵ_0 (F · m⁻¹)

Hetz:

Zinner: Hvad er volumen af en kugle? Det er $4\pi/3 R^3$, ikke? Det er der en eller anden gøgler, der engang har fortalt jer.

Hetz:

Julie: *Flytter stikdåsen*

Nichlaes: Er det dét, man kalder et power-move?

Hetz:

Signe Øst: Jeg er ikke en gammel japansk kvinde, men jeg er godt nok på vej derhen

Hetz:

JC: Franco-brødrene? Er det dem der har skrevet The Matrix??

Det at være reel

Klokken er slået 15:54 og undertegnede medlem af RedaktionenTM er netop blevet bedt om at være reel. Dette kunne måske synes at være en bedrift, som er selvopfyldende, men det er det altså slet, slet ikke. Som matematiker og dermed indehaver af et måske for højt abstraktionsniveau, er det blevet tydeligt, at jeg ikke kan garantere, at nogen andre end jeg selv er virkeligt reel.

Med denne filosofiske revelation er der blevet pålagt mig en stor ansvarsbyrde. For hvordan skulle jeg nogensinde kunne være passiv tilskuer til, at I befinder jer i en konstant, meningsløs og værst af alt, ikke-reel eksistens? Fortvivl dog ej, for her kommer der en vidtgående trin-for-trin guide, så du også kan blive reel!

Jeg drikker, derfor bunder jeg (To beer, or not to beer)

Hvis du i dette øjeblik læser dette, så er du godt på vej til at opfylde første kriterium, eksistensen. Dog vil det være en klar fordel at tænke, mens du gør det. Cogito ergo sum og alt det der, som humanisterne prøver at prakke os på. Lige i dette tilfælde må jeg give dem ret (om end tøvende og med ikke umærkbare samvittighedskvaler). Alternativt kan du altid klistre et \exists på ryggen, hvis dette viser sig at være for urealistisk.

Au Naturel

Vær naturlig, du er god nok som du er. Dette burde med det samme eliminere eksistenser som ChatGPT, Kim Kardashian og din imaginære kæreste.

Positivitet^C

En del af tilværelsen er, at ikke alt går din vej. Faktisk går langt det meste imod dig, heriblandt eksempelvis Geometri, Lineær Algebra og ProgSprog. Som bekendt er det bedste forsvaret et angreb, så for at være reel skal du give livet tilbage af samme skuffe(princip), som det langer ud efter dig med. Det gør dig hel at være negativ, for hvad kan vi måle det positive i livet op mod, hvis ikke Arts eksisterede? Og da alt er relativt, forbeholdes retten til at være neutral, ja

se det som en lille additiv bonus.

Omløb På Øverste Etage

Nu er du altså både eksisterende, naturlig og hel - men de tanker du gør dig, giver de mening? Ser du hvordan du kan rationalisere din tankeproces, argumentere for andre studiers mangler og hvordan du kan bilde dig selv ind, at dropud.nu ikke er et besøg værd endnu? Kan dine holdninger dele vandene? Er din IQ højere end Fysisk Kantines højdemeter? For så er du certificeret rationel og der må kunne spores en vis aktivitet bag dine blanke, post-torsdagsmøde øjne.

O-Løb På Nederste Etage

Vi kan ikke alle være lige perfekte hele tiden, hvorfor vi i ny og næ kommer til at bevæge os over i de mindre logiske sindelag. En enkelt skimlæsning af Hetzene i bare en enkelt af vores sofistikerede udgivelser ville bekræfte, at langt de fleste af de studerende på NatSci er mestre i netop denne disciplin. Så kære læser, antaget at du er et af sådanne førnævnte mennesker, tyng ikke dit kaotiske sind med bekymringer om ikke at klare dig gennem alle skærene for at blive reel, du er der næsten!

T-Pose → R-Pose

Succes! Du er så reel, som reel overhovedet kan være! For at nå helt i mål bliver du dog nødt til at markere din indtræden i det reelles verden med en mentalt og fysisk nulstilling. Gør som følgende: såfremt du er siddende eller liggende, rejs dig op. Hvis ikke, så bliv ved med det, du allerede var i gang med. Tag dine arme og dan en halvcirkel ud fra dit bryst. Dernæst stræk dit ene ben ud i en 40° vinkel rettet ligeud. Tillykke, du er nu R.

Lise Bønning Kristensen

Jeg, **MADS TPK** bunder en dejlig 33 cl kold (3-5 grader celcius) Grøn Tuborg under indlønningen af dette bundekort under fuldmåne, hvis

Ukraine ikke er i krig mere og du som udløser dette bundekort er iført et Disney kostume.



Hetz:

Old: Man bør aldrig starte en sætning med "teknisk set er det ikke børneporno", men teknisk set er det ikke børneporno...

Hetz:

Nanna: Det er lidt ligesom pandekager. Den første skal være lidt grim
Sofie FORM: Fuldstændigt ligesom børn

Hetz:

JC: Sig et tal mellem et og to
Miriam: En halv

Hetz:

Rasmus: Man skal aldrig lave clean code på arbejdsmarkedet... Det hedder job sikring

Hetz:

Ella: Prøv at tænke på, hvor meget nemmere kvinder verden over ville have det, hvis man havde en abort item knap.

Hetz:

Gustav: Det er en af mine tommelfinger-regler. Og jeg har kun 2 tommelfingre

Hetz:

GEFUIT: Hvor mange afsnit er der i en julekalender?

Hetz:

NF: Er der rigtige mennesker på handicappen?
Aalborg : Nejnej, det er bare Philip

Hetz:

FUJR: Har du holdt en hel ølfri måned? Det lyder ikke sundt

Hetz:

Eri"c": Hvor mange fakulteter er der på Arts?

Hetz:

Simon Kristensen: At hæge er en diskontinuert handling

Hetz:

Christian: I læseferien kommer jeg til at blive vildt god til indisk engelsk

Side 9



Navn: Papyrus Leopold 2.

Alder: ~ 3136 år (født. 1113 f.v.t.)

Bor i: Musées royaux d'Art et d'Histoire

Søskende: Papyrus Amherst 6 (siamesisk tvilling, dog adskilt efter fødsel)

Interesser: Grave (både navneordet og udsagnsordet)

Om hende: Lidt vild, lidt en regelbryder, meget afslappet.

Foretrækker fyre der: Ikke tænker for meget på loven, og er villig til at udforske

Scores nemt hvis: Du har en kandidat i ægyptologi

Benjamin Wen

Hetz:

ABC (læser noder): Åh nej. Jeg kom til at læse alfabetet i stedet for

Hetz:

Zacharias: Ja altså, nu har jeg jo fået at vide, at jeg ikke skal ride min kæp for hårdt ned ad det Lange Lands Gade

Er du overlegen?

Er du led og ked af at blive set ned på af ældre studerende, censorer og dine forældre? Så er du i samme båd som > 80% af alle studerende på AU, men dog i godt selskab med hele > 110% af de studerende på Matematisk Institut. Der er dog håb at hente, for det er ikke kun dine faglige præstationer, der kan redde dig ud af den skyttegrav af skuffelse, som du efterhånden har fået gravet dig i løbet af din tid på universitetet.

Du må etablere din dominans over dine medstuderende, og her er der heldigvis mange parametre du kan konkurrere på. Så stik næsen i sky, for her kommer en gennemgang af, hvordan du kan blive Guds nærmeste konkurrent på uni.

Først og fremmest er der naturligvis det, du studerer. Hvis du har bare én bekendt, der eksempelvis læser medicin, ja, så er det meget svært at glemme denne kendsgerning. Medicinerne er jo universitetets svar på aggressive veganere; du får faktisk ikke lov til at glemme dem. Humanisterne skal der vist ikke redegøres for, der er bred enighed om deres status i den sociale fødekæde, selvom de selv har svært ved at deducere sig frem til det. Internt blandt **MADS TALK** studieretninger har universitet allerede gjort sit for at danne en rangordning. Gå du blot forbi Matematisk Institut og tag et kig på de plakater, som hænger der. Så bliver rangeringen tydelig, selv til denne journalists bitre modvillighed.

Men så er det jo heldigt for denne skriven-de matematiker, at studiet ikke er alt! Man kan altid gøre brug af nogle mere biologiske kvaliteter – specielt af den slags der fordeles mere eller mindre 50/50. Der må jo være nogle fordele ved at være kvinde på et sådant institut som vores, så det er nok ikke en overraskelse for læseren, at der en vis sandhed bag dette. For på datingscenen kan man godt mærke, at

ens mandlige modparter har en del færre fisk i havet, end man selv har. Så hvis du har kønsfaktoren på din side, så har du et forspring allerede! Her kunne man også vælge at kigge på attraktivitet, men erfaring viser, at dette faktisk ingen effekt har på din scorefaktor eftersom alle er desperate.

En anden biologisk kvalitet, som kan give dig en fordel, er unialderen. Her er der altid succes at hente, hvis du er ældre end dine medstuderende, for hvad ved de dog om livet som studerende? Man skal dog være påpasselig, for sejrslølsen kan tage et gevaldigt næk ned, hvis du kommer til at tænke lidt for meget over, hvordan du kun bliver ældre og ældre og ældre og... Så smid denne tanke væk og glem de begyndende rynker, for ancienniteten begunstiger dig! Hvis du tilmed også gør dig i erhverv såsom instruktør, tutor og mentor, så kan du med fordel lægge nogle gigtfri år til, kvit og frit.

Med det biologiske dækket, må vi nu se på det materialistiske, nemlig skejsere. Mone-ter, stakater, slanter, klejner, gysser. Kært barn har mange navne, for vi elsker dem så meget. Er du en af dem, der kan bo til en urimelig høj leje og stadig have råd til at gå i byen? Griner du hånligt af SU'ens beløb mens du sidder i din cabriolet? Vender Mansa Musa sig i sin grav i ærefrygt for tallene på din bankkonto? Så er det nok selvindbildningen, der snakker, desværre, du er trods alt studerende. Ikke desto mindre kan du komme langt i dette liv med en fyldt pengepung. Dog er der en helt speciel værdi i at kunne valse forbi andres rugbrødsmadder med din varme frokost fra MatKant på daglig basis.

Sidst – men ikke mindst – har vi din gåafstand til uni fra dit hjem. Denne faktor er nok ikke den første, der falder en ind, hvorfor det netop er denne, der betyder mest. Hvis man eksempelvis bor på Parkkollegierne, så er det

noget nær en naturlov, at din 5 minutters gåtur hjem skal nævnes mindst otte gange dagligt. Mindst tyve gange, hvis en forestående fest i MatKant diskuteres. Og som minimum hver gang, du går hjem og/eller skal hente noget derhjemme. Dette sætter dig automatisk i en liga over dine holdkammerater og sikrer næsten, at Babelstårnet må komme på en andenplads efter dig over ting, der har været så langt oppe i skyerne, at man næsten kunne få øjenkontakt med Gud.

Og med alle faktorerne opsummeret kommer her den endelige konklusion, der kan dra-

ges af de indsigtfulde observationer, der er blevet gjort på vores fælles spirituelle rejse: Du kan nu udregne værdien af dit gudekompleks!

$$G_k = P_u^{-3} \cdot (A \cdot S + S_c \cdot P)$$

hvor G_k er dit Gudekompleks, P_u er din afstand til uni i km (her tænkes der naturligvis afstand til TÅGEEKAMMERET på gåben. Bemærk at funktionen har en pol i $P_u = 0$), A er din anciennitet på studiet i år, S er studievalget, S_c er din scorefaktor, og P er dit indestående i banken målt i 100.000'er.

Lise Bønning Kristensen

Hetz:

ThorRus: Vi skal vinde for at komme i finalen, ik? Så det går ikke så godt

Hetz:

Hans Fynbo (om summen af en divergent række): Man skal ikke blive fornærmet her. Vi forsøger jo at regne på noget der ikke giver mening

Hetz:

Thomas Pohl: Here we use Einstein-notation to save some time... and space.

Hetz:

Thilde : Hvis jeg skulle være en fysisk lov skulle det være Newtons anden lov, for så kan man bruge mig til alt

Hetz:

Ida: Jeg sidder lige og venter på min computer overheater så mine hænder kan blive varmet op. Har du ikke et eller andet jeg kan køre?

Hetz:

Arthur: Jeg tror ikke jeg har været oppe at slås siden folkeskolen, men jeg ved ikke om det er fordi jeg er blevet et bedre menneske, eller fordi folk er blevet mindre træls.

Hetz:

Tobias: Altså, Nissernes Ø er lige nummeret bedre end Game Of Thrones sæson 1,2,3 og 4

Hetz:

Julie: Jeg kan ikke lide at blande varme og kolde temperature, når jeg spiser

Jens: Hvad med varm kakao og flødeskum?

Julie: Der har jeg flødeskummet i en skål ved siden af

Christian: Du er jo fuldstændig sindssyg

Hetz:

Dohn: *finder noget i lommen* Wow! Er der nogen der vil have en snack? Der står godt nok "do not eat" på den.

Hetz:

SEKR: Jeg føler 80'erne har kastet op ud over min jakke

Hetz:

Tobias: *Har grinnet over en opgave i 5 min* Jeg har egentlig ikke læst opgaven. Hvad er det vi laver?

Maskinernes yndlingspil

Her ved **MADS TYPK** redaktionen byder vi den nye generation af AI overherrer velkomne. ChatGPT, Sidney, CoPilot og andet er her for at blive, og snart erstatte os. Mens forelæserne diskuterer hvordan man forbyder robotternes hjælp til eksamen, internettet diskuterer copyright-tyveri og datalogi-instruktorer frydes over det markante løft i afleveringernes kvalitet, tager vi her imod robotternes hjælp med åbne arme.

Som bekendt eksperimenterede **MADS TYPK** for nogle år tilbage med at træne et neuralt netværk til at generere Hetz. Resultatet var... som forventet, men heldigvis har den eksponentielle udvikling bragt os langt bedre modeller, med

rundt regnet en million gange flere parametre, end vi brugte dengang.

Men ak, alle store kunstere mødes af kritisk. Mange har anklaget ChatGPT for blot at kopiere kode og svar den har set før. For at komme den slags bagtaleri til livs, har Daniel Tait (<https://sumplete.com/about/>) bedt ChatGPT om at opfinde et logisk puslespil, der aldrig er lavet før. Resultatet er som følger:

Men er givet en matrix af tal, med et tal ud for hver række og søjle. Din opgave er at slette tal fra matricen, så alle rækker og søjler summer til den angivne værdi.

Prøv selv på næste side.

Andreas Bøgh Pulsen

Hetz:

Dohn: Jeg har trænet et neuralt netværk på al tekst på nettet, så den kan også forstå kontekst og det hele
HCH: Men kan den forstå memes?

Dohn: Altså lige nu har jeg bedt den om at være en sten, så det tror jeg ikke.

Hetz:

GEFUIT: Min døgnrytme er ikke fucked. Jeg er bare kun vågen 1-3 timer ad gangen

Hetz:

Zinner: Den her funktion er fysikpæn, så generelt er den meget, meget pæn.

Hetz:

Jonas: Bóas, jeg tror du er min yndlingsfacists

Hetz:

Cecilie: Jeg er ikke diagnosticeret, jeg er bare dum

Hetz:

Christian: You win lose, you some some

Hetz:

Trolle: En mulig løsning er at prøve at gøre problemet værre.

Hetz:

Miriam: Denne gang gjorde jeg det ordentligt. Jeg fik slynget benene rundt om ham.

Hetz:

Christoffer: Jacob, du har en behagelig rund numse.

Hetz:

Hans Fynbo: And now; cancer treatment. How do we use radiation to kill people?

3	7	1	4	10
5	9	7	4	11
4	1	9	7	17
5	3	5	7	3
3	11	16	11	

Hetz:

Kasper: Vi er ikke avancerede nok til at forstå bananer

Hetz:

CERM: Skal vi ikke lige tage en bane mere, inden vi stopper?

Hetz:

SøMads: Det er jo fredag. Bare mandag

Hetz:

Dyrmosé (nynner YMCA): Eller som det hedder på dansk: KFUM

Hetz:

FUAN: Det er altså ikke den første solvpapirshat, jeg har lavet.

Hetz:

Thilde: Det er sådan vi holder fysik kørende: Kvindefringer

Hetz:

HH: Hestenettet er jo bare den danske version af stackoverflow

Hetz:

Pelle: Fysik og matematik er jo ikke svært, det er bare besværligt

2	6	5	5	9	3	22
9	1	4	2	9	4	22
6	3	2	3	9	6	9
6	6	3	5	4	6	18
3	7	8	7	5	2	20
9	5	2	5	8	8	15
20	14	17	17	30	8	

Hetz:

Oscar: så har vi uranus og vi gider ikke tænke på neptun for det er samme planet

Hetz:

Top: Men jeg vil jo ikke have cowboybukser, jeg vil have en kæreste!!

Hetz:

NF: Jeg er ikke stegt! Jeg har da bestået et kursus på uni engang..

Hetz:

August: Det er nemmere at få det ned, hvis man går ned i knæ.

Hetz:

Sofie: Mads Føk? Er det ikke sådan et brev, der bliver sendt ud til alle på uni?

Hetz:

Stine: Jeg vil hellere have Parkinsons end Alzheimers. Det er bedre at spille sin øl end at glemme, hvor den står

Hetz:

Klein: Hvis din kusine var med i en porno ville du ikke også se den?

Hetz

Hetz dine medstuderende og giv dem deres 15 minutters berømmelse! Hetz dem på <http://www.madsfoek.dk/hetz/> før de hetzer dig!



Quick-hetz

Navn:

Fortalelse:

Hetz ham/hende

Hetz:

Strube: Hvad er det nu Ronja Røver-datter er?

Benjamin: Røver?

Strube: JA!

Hetz:

VC: Så her i morges røg min hofte af led så jeg tog cyklen

Hetz:

Fjer: Drømmen er at dø før ens tuto-rer

Hetz:

Ella: Er det sådan en historie vi bliver ked af at høre?

Emil: Ja, altså det er en historie fra min fortid...

Hetz:

Flakse: Da jeg var barn... eller... da jeg var rus

Hetz:

Dyrrose: AAAAUUUUGGGG-
HHH!!!

HCH: Nu igen?

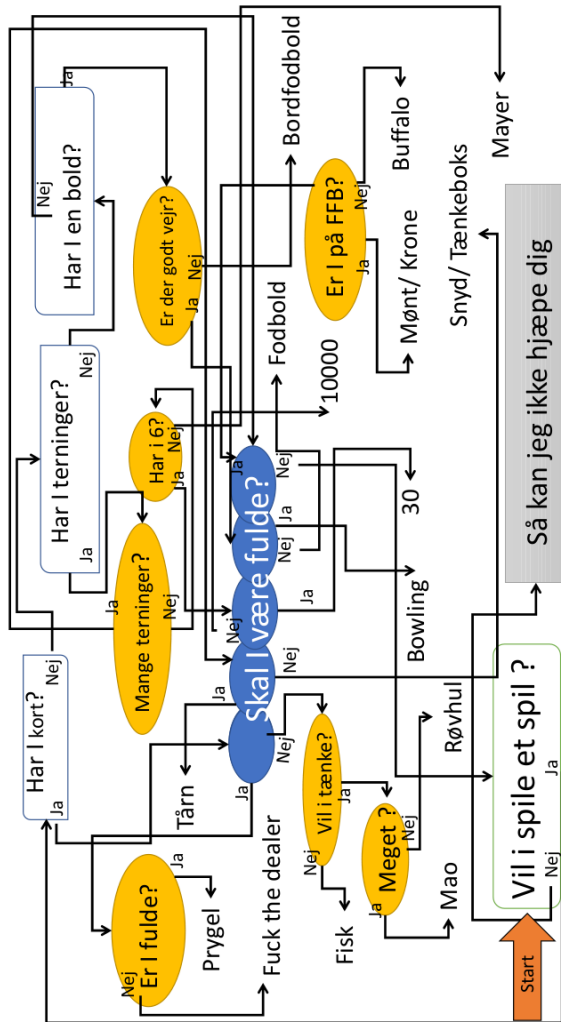

Kanye eller ej

Er det Kanye eller ej? Her skal du finde ud af om det er noget Kanye har sagt, eller om det er et citat fra en kendt film.

1. "You're a virgin who can't drive"
2. "Man... ninjas are kind of cool... i just don't know any personally"
3. "I'm the king of the world"
4. "The best thing about visiting the president is the food! Now, since it was all free, and I wasn't hungry but thirsty, I must've drank me fifteen Dr.peppers"
5. "Drinking new York city tap water"

6. "Keep your friends close, but your enemies closer"
7. "Do you know where to find marble conference tables? I'm looking to have a conference... Not until i get the tables though"
8. "I need this horse... Kings need horses"

Svar:

1. Clueless (1995)
2. Kanye
3. Titanic (1997)
4. Forrest Gump (1994)
5. Kanye
6. The Godfather Part II (1974)
7. Kanye
8. Kanye

Trine Vester

Hetz:

Funder: En gang i foregående uge, der var det torsdag!

Hetz:

GVC: Det er liderlighed at stikke den ind, men det er kærlighed at trække den ud

Hetz:

Bjarke: Det er fandme lækker dyremishandling

Hetz:

Panden: Det er ikke pensum at droppe ud

Hetz:

Pelle: Amerikansk er vel bare det engelske Københavnsk

Hetz:

FUWI: Jeg fortryder lidt at jeg fik et job, for jeg nåede aldrig at gennemføre Red Dead Redemption 2

Hetz:

Sofie: Nogen, som har sådan en tusch, som lyser?

Asger: En highlighter?

Sofie: Ja! En highlighter!

Hetz:

Johannes : Nu finder jeg lige et stykke Hagoromokridt, og så er jeg klar til at lege

Hetz:

Rysgaard: Det er ikke overgreb, hvis det er tradition

Hetz:

Emil: Vi kunne tage fjernsyn med og så spille Just-Eat

Hetz:

NF: ...det lærte jeg at man ikke skulle. Sidst der kom en ny WoW expansion ud dumpede jeg min eksamen.



Velkommen til vores brevkasse "Dampventilen". Det er her, du lukker damp ud – det være sig varm luft, skoldhed kritik eller hvis du bare må fortælle verden om de der fine nye lyserøde sko... For at komme i damp-ventilen skal du bare sende en mail til red@madsfoek.dk med emne "Dampventilen", og medmindre der vil være direkte juridiske komplikationer ved at trykke dit bidrag vil din mening formentlig blive udbaseret og proklameret i næste **TØK**.

Kære Redaktion,

Som den fattige studerende jeg er, er det sjældent, at jeg begiver mig på langfart – især ikke når der er transportomkostninger involveret. Derfor var det med en mut tilgang til tilværelsen, at jeg for nyligt satte mig ind i et DSB-tog i retning mod Sønderjylland på en billet, der var alt andet end fri eller orange. Du spørger måske dig selv; jamen, hvorfor i alverden tog hun så valget om overhovedet at tage afsted? Her var dog ikke tale om et valg, men rette tvangssindlæggelse til et arrangement i familiære omgivelser (læs: hjemme hos mor og far). Midt i mine tanker om finansiel ruin og andre ubehagelige begreber, der nærmer sig et ordforråd fra BSS, vælger en desperat del af mig, at det nok er smart at få læst op til Analyse 1. Så op kom bøgerne og kladdehæftet fra tasken og jeg fik da stirret mig frem til et epsilon eller to. Jeg skulle dog ikke vente længe for at blive distraheret af andet end YouTube og andet godt fra havet – ind i vognen kom en rengøringsdame, som pænt spurgte mig, om jeg ville befri bor-

det fra den kirkegård af mine fremtidsplaner, som mine noter nu engang er. Idet jeg velvilligt får skramlet mine ting sammen, får hun kigget på min discount-Funch håndskrift og i hendes blik fornemmede jeg samme frygt, som de fleste har, når de ser beviset for Bolzano-Weierstrass for første gang. Frygten må have været overvældende, for eneste udvej for at få den lindret var at spørge mig direkte, om jeg læste matematik. Som det sandfærdige menneske, jeg var (og immervæk stadig er), svarede jeg naturligvis ja. Hvilket niveau af entusiasme der lå i svaret, er selvfølgelig trivielt og overlades til læseren at deducere sig frem til. Og så skete der det, som man til enhver tid har tillagt sandsynligheden $P(X = x) = 0$; Rengøringsdamen kigger på mig i ærefrygt og udbryder "Du må være en helt!", hvilket jo leder tankerne hen mod en modstrid. Der kom dog ingen lyn ned fra himlen, så udsagnet må have hold i et grundlæggende, indiskutabelt princip i naturen; at matematikere bare er bedre.

Lise

Kage	Unik	Skummel	HTML tag	1	Kelvin	Mellemøstligt land	Kraft	Træer	Atom 57	Smiley	10 ³	Perioden	
Matematik (biolog)	C	E	L	L	E	K	O	M	P	L	E	K	S
Arktisk men- neske	I	N	U	I	T	M	A	O	A	M	$(-1)^{\frac{-1}{2}}$	Sikker protokol	E
Tale- syntese	T	T	S	???	Grin Digtets	H	A	P	Ω	O	H	M	
Træk	R	Y	K	P	A	N	F	L	Ø	J	T	E	
Græsk kon- certsal	O	D	E	I	O	N	E	E	I	T	S		
4! – 5	N	I	T	T	E	N	M	R	I	P	T		
10 ⁻³ g	M	G	U	M	A	M	I	S	S	S	E		
U+00C5	Å	M	E	H	A	N	D	E	L	R			
Enfoldigt	N	A	I	V	T	D	I	S	C	O	E		
∃	E	K	S	I	S	T	E	N	S	C	O	T	

Løsningen til sidste blads krydsord.

Hetz:

Christoffer: Det er sjovt, jeg bliver helt sulten af at spise.

Hetz:

HHH: (I 2023) Helt ærligt! Vi er i 2021!

Hetz:

Julie: Hvad sker der, hvis ikke man får nok jern imens man er gravid?
Asger: Så går det nok ud over barnet.
Julie: Så det er altså ikke ens eget problem?



Hetz:

Mathias: Er der nogensinde nogen, der siger sin frisør imod?

Rasmus: Nej, Det er min mor

Hetz:

Makker: Min mor sender mig altså penge, når jeg får 12.

Ækivalens	Ringelæser	Fyldstof	Makeupmærke	Anonym web-bruger	5	Superhelte	Relativistisk prins	Ukogt
Bagværk				2				
 -m					Udkant			
					Actionspil			
Lægens skyld						4		
10^{-3} L		Palindrom	7					Falden plante
		Ondsindet						
$C_3HF_{13}O_2$				Marker			8	
				Land				
Lege					$\sum_{n=0}^{\infty} \frac{1}{n!}$		Atom nr. 9	
					Maskine		Bånd	
EDB firma			Præsereve					
			10^3					
TLD (Kenya)		Japansk ø						
		Sporet						
Satire spalte	3		For tiden	1		Strontium		
			-ind			Statistik sprog		
	Sej studerende						10 (base 16)	
	Blandt andet						Høj havbund	
Samme kilde						Euklidisk rum		5
						Holdundervisning		
Drengenavn			Lærebog					
			Ilt					
Meget lille				Vente	6			

Indsend din løsning til Mads Føk på Facebook eller til red@madsfoek.dk inden d. 21 april og vær med i konkurrencen om en hemmelig præmie. Løsningen kommer i næste blad.

God fornøjelse!

Nat på uni

Vi her på redaktionen er meget naturvidenskabeligt anlagt, så når vi har en teori, skal den selvfølgelig testes. Dertil har vi udført et eksperiment. Vi forventer selvfølgelig også at alle læsere har et naturvidenskabeligt mindset, og forstår hvor vi vil hen med det her, så vi har inkluderet noterne taget under eksperimentet i dette blad. Dertil kan man selv komme frem til egne konklusioner.

7:35 Dagen er ny, og der er meget der skal nås. Dette er begyndelsen på et informelt eksperiment. Hypotesen er: man bliver træt af ikke at sove i lang tid. Den eksperimentelle metode: bliv på universitetet og vær produktiv. I et døgn. Denne logbog skal gå ud til alle der har haft samme tanker.

10:40 Jeg er stadig helt frisk. Måske skulle man have overvejet at spise noget morgenmad, men det går nok. Fokus er der i hvert fald stadig.

11:52 Manglen på morgenmad ramte, så det var hurtigt hjem. Første mål med eksperimentet er hermed desværre brudt, men vi fortsætter fremad. Produktivitet kan stadig opnås. Nu skal man jo ikke gøre det sværere end nødvendigt.

13:58 Vi er nået slutningen af næst-sidste lektion for i dag, og jeg er ca. ligeså træt som jeg plejer at være på dette tidspunkt. Det skal bare overvindes.

15:45 Så er dagen snart slut, men jeg skal ikke hjem. Jeg skal videre (eller, rettere blive). Det skal nok blive godt. Totalt.

17:16 Det er nu eksperimentet rent faktisk starter. Stærk målrettedhed og god morale. Gad vide hvad natten bringer.

18:30 Min holdkammerat spurgte lige om jeg ville have sex for penge. Det har ikke så meget med selve eksperimentet at gøre, men nu skal vi ikke ekskludere nogen detaljer.

19:43 Der er blevet taget stilling til hvad der skal opnås for en succesfuld aften. Der er en aflevering, og der er noget forberedelse. Hvis jeg kan nå det, så skal jeg jo ikke tænke på noget som helst i den kommende uge! Det bliver helt fantastisk.

20:55 Okay, så vi er ikke kommet i gang

endnu. Vi har dog forsyninger, der er noget energidrik og noget chips og så videre. Så er vi ordentligt forberedt på en ordentlig produktiv aften.

22:05 Øj det går stærkt. Der er kommet musik på (vi fandt et tomt lokale), så nu skal vi bare have det ordentlig sjovt (og produktivt selvfølgelig).

22:53 Pfff at this rate behøver vi jo ikke engang lave en døgn for at nå alt det der skal nås. Det er jo helt vildt. Det her burde vi gøre noget oftere. Men eksperimentet SKAL gennemføres.

23:55 Vi runder snart midnat! Og det er gået super godt indtil videre. Jeg vil næsten allerede kalde det et succesfuldt experiment. Moralens er sky høj, vi ridder til dagry!!!!!!

00:31 Okay, skulle måske ik have danset så meget til musikken. Kan mærke det lidt i benene nu.

01:45 Jeg er kommet til at sidde ned i en længere periode, og det føles som om noget rigtig tungt har ramt mig i ansigtet, uf. Men det er gået så godt resten af aftenen. Lidt pause har man fortjent af og til.

02:17 Musikken vi spiller går hen og bliver mere og mere chill. Det passer bedre til det nedsatte energi-niveau, men man bliver lidt nervøs for hvilken retning resten af aftenen bevæger sig hen imod.

02:52 De sidste 5 timer virker både som så ultra lang tid og ikke lang nok tid. Der er så meget der skal nås stadig... Det er begyndt at blive koldt...

03:49 Jeg har nu stirret på det samme problem i omkring 30 minutter, og prøvet at løse den på den samme måde et ca. 10 cifret antal gange. Jeg vil argumentere for at det stadig er

produktivt.

04:40 Jeg ved ikke hvad jeg har lavet det sidste stykke tid. Jeg ved heller ikke hvor lang det sidste stykke tid har været. Hov nej det kan jeg jo læse, det var for 111 minutter siden for $440 - 349 = 111$.

04:49 Vores blodtilførelse er stoppet. Jeg fryser. Det er koldt. Ingen snacks. Gg

04:53 Vi sidder og diskuterer på et abstrakt filosofisk plan hvad en døgner i bund og grund indebærer. Det er faktisk en meget effektiv form for selvskade, det efterlader endda ingen ar. Det styrker også ens koncentrationsevne. Ingen cope.

05:18 Hele min krop ryster. Tihi.

05:22 Mildt mentalt sammenbrud. Der er en af os der overvejede at sove. Det gør hun ikke længere. Det har vi sørget for.

05:27

Ring ding ding daa baa baa
aramba baa bom baa barooum-

Hetz:

Frank Grundahl: Om 2 "ens" distancer: "Det er jo det samme... Bare plus 1.5mio km

Hetz:

Pelle: Copy+Paste er jo bare humanisternes CAS-værktøj

Hetz:

Daniel: Så, KA\$\$ hvad skal vi forvente af dig som Analyse 2 instruktør? KA\$\$: Genafleveringer

Hetz:

Sebastian (fra Holland): Man kan jo ikke skøjte uden algebra. Velkendt ordsprog fra Holland

Hetz:

Håndbold kommentator: Nu er vi altså verdensmestre
HC: Det var vi også før

ba. What's going on???

06:01 jeg er i live. jeg er træt

6:15 der er lyst udenfor. jeg kom til at lukke øjnene i mere end 10 sekunder.

6:45 der gik min morgenalarm. min trance er midlertidigt sat på pause

7:24 der er tøj lige her om lidt, men vi er liiige næsten færdige. eksperiment næsten færdiggjort

7:35 vi er i mål, og eksperimentet kan konkluderes. nogle få evalueringpunkter

- vi nåede nok ik så meget som vi havde forventet
- vi skulle nok have købt mere end 1 pose chips
- vi skulle nok heller ikke have valgt dagen før en lektion klokken 8 om morgenen
- vi har det sjovt i redaktionen

Benjamin Wen & Trine Jacobsen

Hetz:

Jakob: "Hvad skal jeg med etik? Jeg har unittests!"

Hetz:

Chris: Jeg forstår ikke helt, at jeg fik 4 i Mål- og integralteori. For jeg havde glemt både hvad et mål og et integrale var.

Hetz:

Christoffer: Karrypaste? Er det ikke bare asiatisk pesto?

Hetz:

Lise (på en mandag) : Du ved godt vi skal møde klokken 8 i morgen, ikke? Julie (under Academy): Mhm. Men det her, det er øvelse til på fredag!

Hetz:

Frank Grundahl: Fortunately we have nuclear bombs.

Føk de fredagsbar

Nu blev det skam fredag en gang til, og når det er fredag er der lige pludselig mange steder der forvandler sig. Det er selvfølgelig fredagsbarene vi hentyder til, og vi skylder hermed også vores læsere et godt overblik over nogen af dem!

Sidste gang vi var afsted, gjorde vi brug af den sagnospundne fredagsbarformel til vores vurderinger. Vi kom dog i tanke om, at det er weekend nu! Og det betyder, at vi er færdige med alt det akademiske arbejde og dermed færdige med formelarbejde. I stedet har vi valgt nogle mere subjektive kvaliteter, som vi stadig føler giver en meget god fornemmelse af hver fredagsbar.

Vi har på vores tur vurderet fredagsbarene på de følgende kvaliteter:

- Blødhed - Hvem elsker ikke at kunne lægge sig i noget blødt (f.eks en seng) efter en lang dag? Det kan vi her på redaktionen, så derfor vurderer vi efter blødhed.
- Forårsagtighed - Foråret er der, hvor altting springer ud og det snart er sommer. Det medfører friskhed, og det er positivt.
- Cremethed - Mums filibabba
- Opmærksomhed - Noget af det værste ved fredagsbarer er, når man ikke hygger sig. Det gør man ikke, hvis man står i kø eller hvis man bliver ignoreret. Derfor er opmærksomhed et vigtigt punkt.
- Patina - Der er altså noget klassisk ved gamle ting. Det giver en traditionel følelse og i moderne tider kan det godt blive glemt af og til. **MADS TÆK** er jo i sig selv meget traditionelt, så det sætter vi pris på.
- Stjerneklarhed - Stjerner er dejlige at se på. Mange steder bliver bedre, hvis man kan se stjerner.

- Vidensparathed - De folk man omgås med har en stor effekt på dig selv som person, derfor har vi vurderet om det akademiske niveau er på en acceptabel standard ved at stille diverse spørgsmål.
- Spændstighed - I disse tider er det meget vigtigt at kunne være fleksibel og altid være klar på at takle nye ting. Hvis en fredagsbar afspejler dette, er det godt.

Ved vurderingen er der givet **MADS TÆK**-hatte fra 0 til 5 til hver af punkterne, så hvis man eksempelvis virkelig føler for en meget forårsagtig oplevelse en fredag, kan man nøjes med holde øje med den. Derudover gives der naturligvis også en helhedsvurdering, som er baseret mere på den overordnede oplevelse. For at mindske forvirring over, hvordan disse hatte skal tolkes, er der her en oversigt over betydningen af antal hatte:



Hvis du tilbringer en længere periode herinde glemmer du at [indsæt kvalitet, der vurderes]



Du føler et lille kild her og der, men du er rimelig sikker på, at du ville opnå mere i søvne.



Det begynder at kunne mærkes. Det ville dog stadig være falsk reklame, hvis de reklamerede med det.



Der er et acceptabelt niveau. Hvis dine standarder var en lille smule lavere kunne du godt overveje at blive.



De har ramt den rimelig godt her. Du ville anbefale den her bar for denne kvalitet.



Du forbinder denne kvalitet med den her bar. Lige så snart du hører/læser/siger ordet, er dette sted det første du tænker på!

Med al nødvendig baggrundsviden dækket, kan vi dykke ned i turen og til de individuelle fredagsbarer!

Kalkulerbar

Blødhed



Forårsagtighed



Creemethed



Opmærksomhed



Patina



Stjerneklarhed



Vidensparathed



Spændstighed



Vi startede ud inde på KalkulerBar, matematikernes tilholdssted. Vandrehallen er gammel, men holder sig stadig, med god udsigt

ud til solgården. Creme og patina sivede ud af murstenene og bartenderne var helt klar. Dog var der en del hårde tavler og der var et loft. Vi fik sat os ned med nogle drinks og hyggede os masser.

Helhedsvurdering:



Kalkulerbar er og bliver en sand klassiker.

TÅGEKAMMERET

Hårdhed



Efterårssagtighed



Skilt



Uopmærksomhed



Nyhed



Overskyethed



Dumhed



Rigiditet



TÅGEKAMMERET lå bemærkelsesværdigt tæt på, så der stoppede vi også forbi. Der fik vi den klassiske "udefra-kommende" oplevelse og fik at vide, at det ikke var en fredagsbar. Da vi stadig var derinde, synes vi dog stadig det skulle vurderes, så vi har udvalgt nogle fuldstændig urelaterede punkter at vurdere ud fra. Det eneste punkt der havde tredjepartsindflydelse var dumhed, da vi fik at vide, at der var en person, der trak den meget langt op.

Helhedsvurdering:



TÅGEKAMMERET er meget, meget god til ikke at være en fredagsbar.

Fysisk Fredagsbar

Blødhed



Forårsagtighed



Cremethed



Opmærksomhed



Patina



Stjerneklarhed



Vidensparathed



Spændstighed



Da vi kom ind på FFB, blev vi meget overraskede. Der var sørme bar-nia! Der hang en lille julestjerne og snedronningen stod klar til at servicere. Vi fik hurtigt sat os ned i sofaen med nogle LFP'er, der var så cremede, at de nok burde hedde LimfjordsCremer. Blødheden blev dog overgået lidt af brødheden.

Helhedsvurdering:



Bar-nia temaet var alligevel ikke helt et hit for alle.

Nanorama

Blødhed



Forårsagtighed



Cremethed



Opmærksomhed



Patina



Stjerneklarhed



Vidensparathed



Spændstighed



Vi arbejdede os langsomt væk fra matematisk og rykkede over til Nanorama. Der var lukket. Det betyder, at der ikke var så meget fredagsbar at komme efter, og herved nada opmærksomhed, cremethed, og så videre. Vi fik dog god smag på foråret, og der ville sikkert have været stjerneklart, hvis det var lidt senere på aftenen. Døren gav sig lidt, da vi prøvede på at komme ind.

Helhedsvurdering:



De havde lukket.

Samfundsfaglig Fredagsbar

Blødhed



Forårsagtighed



Cremethed



Opmærksomhed



Patina



Stjerneklarhed



Vidensparathed



Spændstighed



Samfundsfaglig er et sted som ingen på redaktionen havde været på før og lige da vi træder ind ad døren, lægger vi mærke til hvorfor. Der er sørme entrépris for ikke-samfundsfaglige studerende! Vi kommer ind lidt under 2 øl fattigere hver og omgivelserne er meget anderledes. Folkene herinde virkede dog meget spændstige og vi fik det bedste svar på vores spørgsmål indtil videre! Vi kunne dog måske godt have tænkt os ikke at bruge så lang tid i kø og at have betalt mindre for større drinks.

Helhedsvurdering:



Vi følte os faktisk generelt forholdsvis mal-placeret og entréprisen hjalp ikke ligefrem.

Katrines kælder

Blødhed



Forårsagtighed



Cremethed



Opmærksomhed



Patina



Stjerneklarhed



Vidensparathed



Spændstighed



Katrines Kælder var helt proppet med spændstige mennesker, da vi kom frem. Vi forsøgte kort at finde plads derinde, men det gik egentlig ikke så godt. Vi havnede på trappen udenfor i stedet for. Vi fik dog hurtigt fat i et ikonisk spejlæg, og fik endda tilbudt engangskopper. Dog var der også rigtig mange ting som den trappe ikke rigtig kunne. Vi var godt nok udenfor, men givet at stedet deler navn med en lokation der normalt er under jorden, kan den ved princip ikke være helt stjerneklar.

Helhedsvurdering:



Spejlægget var godt nok det mest skille spejlæg vi nogensinde havde fået. Faktisk så trist, at vi var nød til at tage fotografisk evidens som bevis. Det giver ikke en god helhedsvurdering.

Fredagscaféen

Blødhed



Forårsagtighed



Cremethed



Opmærksomhed



Patina



Stjerneklarhed



Vidensparathed



Spændstighed



Fredagscaféen, eller DatBar i daglig tale, virkede bare som gode gamle DatBar. Vi prøvede nogle lidt mere spændende øl end bare de normale. Det skal lige siges, at redaktionen jo selvfølgelig er fuldstændig upartisk. Der var kloge og opmærksomme mennesker, men der var godt nok mange lag imellem os og stjernerne.

Helhedsvurdering:



Der var heller ikke super gang i den lige her i aften. Vi var også ved at blive godt sultne på dette tidspunkt.

Jerry's

Blødhed



Forårsagtighed



Cremethed



Opmærksomhed



Patina



Stjerneklarhed



Vidensparathed



Spændstighed



Så var det blevet tid til noget aftensmad og når vi snakker pizza, så kan Jerry's sgu. Vi endte med at sidde i et stykke tid, men vi var også godt tilfredse. Der var dog kun et redaktionsmedlem, der fik noget at drikke, det var en pepsi. Der var også en anden gruppe derinde med os. De var ikke spor vidensparate.

Helhedsvurdering:



Vi gik i hvert fald derfra meget mætte. Der var måske ikke så mange fredagsbar-vibes derinde, men altså, der var ingen der sagde, at det ikke var en fredagsbar.

Theos

Blødhed



Forårsagtighed



Cremethed



Opmærksomhed



Patina



Stjerneklarhed



Vidensparathed



Spændstighed



Med ny energi bevæger vi os hen mod første step i Nobelparken; Theos Bar. Lige da vi træder ind kan vi mærke en hel anden energi. Vi opnår heldigvis lige at finde et bord med passende mængde pladser og får sat os ned med månedens drink. Så sker det, at en af redaktionsmedlemmerne genkender en person herinde, og denne person formåede at give et meget godt indtryk.

Helhedsvurdering:



Theos var super hyggeligt, med god atmosfære, søde personer og masser af god musik.

Symposion

Blødhed



Forårsagtighed



Cremethed



Opmærksomhed



Patina



Stjerneklarhed



Vidensparathed



Spændstighed



Det passer egentlig meget fint, at Symposion ligger så tæt på, så det var oplagt at trække

derover. Et relativt mindre sted, men det gjorde det næsten mere hyggeligt. Masser af plads og så var der så god musik, at vi næsten glemte tiden.

Helhedsvurdering:



Intimt, whiskey og bangers. Hvad mere kan man ønske sig? Et floor? Ja, måske.

Esperanto

Blødhed



Forårsagtighed



Cremethed



Opmærksomhed



Patina



Stjerneklarhed



Vidensparathed



Spændstighed



Da vi går ind på Esperanto mødes vi af aromaen af noget, der nok nærmere mindede om en natklub end en fredagsbar. Der var cremethed overalt. Og med overalt menes selvfølgelig hele gulvarealet. Det var et mirakel, at vi kom ud uden at ende som fluer på fluepapir. Signaturdrinken var til gengæld cremet på den helt rigtige måde. Det overrasker ingen, at de havde store besværligheder med at besvare vores faglige spørgsmål, når de havde så travlt med at udveksle savl bag vores rygge.

Helhedsvurdering:



Der var meget af... ja... alt! Vi var dog mere betagede af vores drinks og missionen om ikke at sidde fast på gulvet.

Panta Rhei

Blødhed



Forårsagtighed



Cremethed



Opmærksomhed



Patina



Stjerneklarhed



Vidensparathed



Spændstighed



Elevatorer er dejlige. Vi gik dog næsten forgæves, da døren var låst og vi måtte vente på en ufrivillig sjæl til at lukke os ind. Bartender havde flere fra redaktionen set før i baren, alle gange selv. Han måtte ty til bestikkelse for at få nogen til at hjælpe med opvasken, da han var ene mand. Imens han måtte kigge langt efter sin fyraften, sad vi og betvivlede vores sudokuevner.

Helhedsvurdering:



One man shows kan noget. Især når der er øl til en femmer. Men så var der heller ikke så meget andet end sårede sudoku-egoer.

@lkymia

Blødhed



Forårsagtighed



Cremethed



Opmærksomhed



Patina



Stjerneklarhed



Vidensparathed



Spændstighed



På vejen til @lkymia forventede vi en fredfyldt unipark, men @lkymia havde personlighedsforstyrrelse med et propfyldt floor og så meget lys, at man skulle tro, at politiet havde fundet den hellige gral af donuts derinde. Til gengæld gjorde mængden af mennesker, at det var umuligt at få kontakt til nogen udover den person, der lige har givet dig en lige højre ved et uheld under Pinne for Landet.

Helhedsvurdering:



Det viser sig, at et godt floor og ligesindede mennesker er en god kombination. Vi er klar på at tage en pinne for @lkymia.

Vejledning til at lave et gækkebrev

Gækkebrev

Hvis du er en af de mange mennesker som ikke har haft en ordenlig opvækst og aldrig har lavet et gækkebrev får du her en vejledning fra **MADS TALK**.

1. Du finder en løbesedel.
2. Du folder løbesedlen for at kunne klippe den ud til et kvadrat.
(Et gækkebrev er oftest kvadratisk for at få en perfekt symmetri)
3. Du folder det på halv over forskellige symmetriakser.
4. Du kan nu klippe et stykke i en hvilken som helst at siderne, da der nu er en foldet kant.
5. Åbn dit gækkebrev
6. Du gentager trin 3, 4 og 5 så mange gange du har lyst til.
7. Du skriver dit navn med prikker på et stykke af papiret.
8. Du finder ud af, at du har klippet et stykke af TÅGEKAMMERET
9. Du ser, at en af dine venner har set det, så du spiser papiret for at fjerne beviserne.
10. Nu har du ikke noget gækkebrev, så du må starte igen.

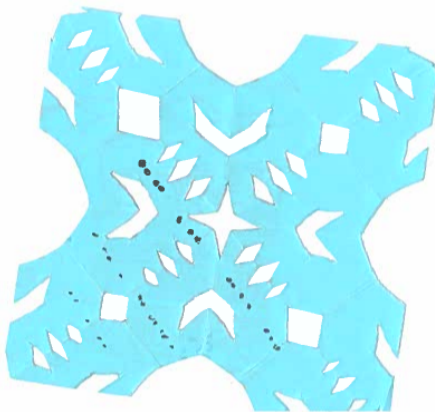

David Ripoll

Hetz:

Ion: Jeg kunne bare se, at hendes hjerne begyndte at få null-pointer exceptions

Hetz:

Oscar: Statistik er det værste naturfaglige emne og det bedste humaniora emne

Hetz:

Panden: Det er matematik!

Miriam : Nej, det er ikke matematik.

Panden : Ok ja, det er fysik, men...

Hetz:

Dmitri: If you had told me 10 years ago that I would shower praise on Microsoft, I would have killed you by now.

Horoskoper

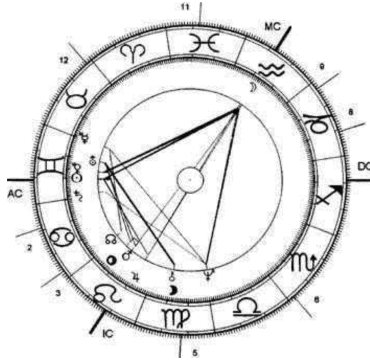

Vædderen

Forvent ubalance i din tarmflora...

Tyren

Du bliver arrangør for Skive Handicap Festival. Her møder du Kandis og bliver helt forelsket i deres musik. Du står uopmærksom og sumper. BANG, så bliver du kørt ned af 165.8 kørestolsbrugere.

Tvillingen

Ting ændrer sig og det gør du også. En tilfældig dag vågner du og opdager, at du har skiftet ham. Du er nu en stor grøn øgle. Automatisk får du et større og mere magtfuldt netværk. Du sidder blandt statsoverhoveder og andre vigtige personer. Dog finder den normale omverden ud af din hemmelighed og du ender dine dage ligesom John F. Kennedy.

Krebsen

Hey! Det er meget vigtigt, at du læser det her. Du ved ikke, hvem jeg er, og jeg ved ikke, hvem du er, men det er meget vigtigt, at du fortsætter med at læse. Jeg er brudt ind i **MADS TIPS** modelokale for at levere denne besked til så mange som muligt. Det er også derfor, at jeg har valgt at overskrive et horoskop. Undskyld til dem, der forventede et horoskop her, men dette er meget vigtigere. Jeg har ikke så meget tid, jeg kan høre dem gå hen ad gangen. **MADS TIPS** redaktion vil gøre alt for, at dette ikke kommer ud til omverdenen! Beskeden er: Jeg håber, at du, dig der læser det her horoskop, får en al-mægtig dag, og ikke sætter spørgsmål til hvad der sker til **MADS TIPS** møder.

Løven

Du har egentlig aldrig været så meget til horoskoper. Det er egentlig forholdsvis usædvanligt, at du læser det her, kommer du i tanke om. Horoskoper har jo ingen videnskabeligt belæg, det er højst pseudovidenskab! Så når du læser, at du skal passe på næste gang, du går over en

cykelsti, fordi du har højere sandsynlighed for at blive kørt ned af et voi løbehjul og få smadret hovedet ned i fortovet, så tænker du ikke så meget over det. For selvfølgelig sker det ikke. Selvfølgelig. Du skal forresten passe på næste gang, du går over en cykelsti, for du har højere sandsynlighed for at blive kørt ned af et voi løbehjul og få smadret hovedet ned i fortovet.

Jomfruen

Du dropper ud, flytter til København (Østerbro) og møder dit livs kærlighed. Du bliver iværksætter og starter egen virksomhed. Du har det perfekt, du får et par børn og bliver den speltmor/speltfar, du altid har drømt om at være. Du går tit ture med din klapvogn og den indavlede labrador, du har købt. Men en dag bliver alt anderledes... Du sidder på café med din udkårne og kigger høm dybt i øjnene. Tjeneren kommer ind med den croissant og organiske matcha latte cappuchino med havremælk, du har bestilt. Du tager en tår og en lille bitte mikrobid af din croissant, noget er galt. Du får hjertebanken og begynder at svede kraftigt. Du har fået en allergisk reaktion, din croissant var bare en normal croissant og ikke en økologisk, biodivers, vegansk, glutenfri, laktosefri, spelt croissant. Dette resulterer i, at du dør en utrolig smertefuld død.

Vægten

Du vil opdage, at dine skuldre føles ca. 4 kr lettere omkring kl 12:13 hver onsdag. Lægen kan ikke give dig nogen forklaring, men spiser godt nok det æble mærkeligt. Hov, hvad i alverden sker der med ham? Hallo?! HJÆLP!

Skorpionen

I den kommende tid vil du føle et hidtil ukendt behov for at vise dit værd over for Herning Kirkes Drengekor. Du værdsætter, at din stemme aldrig rigtig gik i overgang, men det redder hverken dig eller din omgangskreds fra di-

ne manglende sangevner. Så i stedet vælger du at spise en spøgelseschili foran dem, for at vise, hvor vild du er. De er ikke imponerede.

Skytten

Du kommer til at genopfinde den dybe tallerken. Opdagelsen sender chokbølger ud i verden og specielt er din bedstemor ganske begejstret. Næste gang du ser hende, har hun din yndlingskage med. Den er hjemmef(r)agt.

Stenbukken

Du har lige fået SU og undrer dig lidt over, hvad det nu skal bruges til. I det øjeblik indser du, at efter alle dine regninger og abonnementer har du faktisk ikke så meget tilbage at bruge af. Hvis der nu var en nem måde man kunne tage få penge og lave dem om til mange penge. Det er så der, at du indser, at det er der! Du får mangedoblet din SU for denne måned, det bliver til en lille formue! Du bruger det hele på alt muligt sjovt, indtil næste omgang SU rammer. Hvis det virkede én gang, må det virke igen, tænker du. Det gør det ikke. Du mister alle dine penge og ryger i gæld. Næste omgang SU rammer, du ryger endnu mere i gæld. Du har nu levet på gaden et stykke tid, indtil der kommer en mand op til dig. "Du skylder os penge". Han skylder dig. Hasardspil er farligt, børn.

Vandmanden

Vær opmærksom på, hvordan du spiser æbler. Du har ikke lyst til at vide, hvad der sker, hvis du gør det forkert. Nu er du advaret. Derudover vil du blive sagsøgt af MatKant for at løfte på din salatæske ved vægten, så du kunne spare 4 kr.

Fisken

Du kommer ud på en rejse, en rejse ind i dit sind, en rejse helt ind i sindet. Du er i Vandrehallen. Der er kridtstøv i luften, man kan sta-

dig lugte Kalkulerbar, det er en solrig forårsdag. Der ligger G-gangen, den går du ned ad. Mærk kontakthanden mellem fødder og gang. Men vi skal længere ind, vi skal helt ind i sindet. Du kommer hen til Aud F, her kan du hvile dig. Men Aud F er ond. Det er et ondt auditorium. Lokalet er koldt og dødt. En forelæser kommer mod dig. Den kommer lige mod dit ansigt. Den rammer dig hårdt på din kind. Mærk kontakthanden mellem forelæser og kind. Men vi skal længere ind, vi skal helt ind i sindet. Du vender dig om. En studerende løber væk. Du ser dens øjne er onde. Den studerende løber væk. Forelæseren mod din kind. Auditoriet der var ondt. Nu er du bange. Men vi skal længere ind, vi skal helt ind i sindet. Du kommer op ad Ny Munkegade. Her kan du komme væk. En rullestol fra FolkeUni kommer mod dig. Den kommer lige mod dig. Du ser, den er førerløs. Rullestolen er fyldt med genafleveringer. Rullestolen rammer dig hårdt mod dit lår. Mærk kontakthanden mel-

lem rullestol og lår. Men vi skal længere ind, vi skal helt ind i sindet. Der ligger et pizzaria. Her kan du hvile dig. Du går ind i det lille pizzaria. Det er et svagt pizzaria. Du kigger op. Det knager og brager. En pizzaovn falder ned. Knuser dit knæ. En anden pizzaovn falder ned. Knuser dit andet knæ. Din hofte skrider ud. Din anden hofte skrider ud. Du ligger på gulvet nu. Dine knæ er knust. Dine hofter er skredet ud. Nu er du bange. Men vi skal længere ind, vi skal helt ind i sindet. Forelæseren mod dit ansigt. Rullestolen fyldt med genafleveringer. Auditoriet der var ondt og koldt. Dine knæ er knust. Dine hofter er skredet ud. Nu kommer den studerende. Nu kommer den studerende med onde øjne. Og den studerende vil dræbe dig. Numen sas. Numen sas. Du er nu parat til at gå ud i dit liv med fornyet energi i krop og sjæl.

Hetz:

FUAN: Den første kat jeg slog ihjel var et uheld. De næste to var bevidste.

Hetz:

Kirstine: Vent, jeg er gået udenom en bænk uden at opdage det
Nikolaj: Jeg hader det når det sker...

Hetz:

Sylvester: *Siger noget på engelsk*
Bjeis: Selv dit engelske lyder jysk!

Hetz:

Cecilie: Jeg er ikke racist, men jeg kinkshamer gerne

Hetz:

Basse O'Connor: 7 er verdens mest tilfældige tal

Hetz:

Steen Brønsted: Jeg er jo eksperimentalfysiker. Og vi tror ikke på vores intuition

Hetz:

Steen Brønsted: Nu er jeg jo ikke matematiker, men hvis jeg var kunne jeg sikkert se systemet i det her.

Hetz:

Hans Fynbo: Man kan ikke definere Gud, som man kan definere de reelle tal.

Hetz:

Hans Fynbo: Jeg forstår ikke helt dit spørgsmål, men det er i hvert fald forkert.

Hetz:

Katarina: Er der fredagsbar i dag?
Nej vent, det er mandag...



Spørg Dr. Føk

Spørg Dr. Føk er en brevkasse for alle læsere af Mads Føk. Dr. Føk har svar på alt mellem himmel og jord. Indsend dine spørgsmål enten ved at aflevere det i Føks postkasse på Matematisk Informationskontor, eller til drfoek@madsfoek.dk. Alle spørgsmål skal være forsynet med navn og adresse, men bringes under mærke her på siden. Vi forbeholder os ret til at forkorte brevene.

Pizzaandren

Kære Dr. Føk.

Hvad er den bedste slags pizza og hvorfor er det hawaii?

xXxPizzaLoverxXx

Kære Sadist

Det er et interessant spørgsmål, det du stiller der. "Bedste" er jo temmelig subjektivt, men lad os prøve at se på et par kriterier. Hvis vi betragter hvilken pizza, der vil skade dig mest, så er hawaiiansk en stærk kandidat. Ikke nok med, at den indeholder så lidt smag, at du kommer til at overspise, men ananas er også uovertruffen, når det kommer til at ødelægge din mund. Ikke nok med at ananas har en pH-værdi på 3-4, den indeholder også enzymet bromelain, der nedbryder din tunge. Den skarpe kemiker vil nok bemærke, at enzymet denaturerer i ovnen, men da en rigtig pizza kun bages i 1,5-2 minutter kan al enzymet ikke nå at denaturere. Derfor vinder en pizza hawaii uovertruffent, hvis du har et ønske om at ødelægge din mund. Går man til gengæld efter følelsen af smerte, men uden den faktiske skade, kan jeg anbefale en pizza diablo med ekstra jalapeño. Men hvis man i stedet er ude efter en grundig mæthedfølelse, bør man overveje en meatlover. Jeg hører, at dataloger er særligt glade for denne. Jeg kan også anbefale en vegetarisk, hvis man gerne vil redde miljøet, en salatpizza, hvis man gerne vil føle sig sund uden at være det, eller en margherita, hvis man gerne vil være kedelig. Prøv det hele og lad ingen dømme dig for din smag i pizza.

Dr. Føk

Føler mig forrådt

Kære Dr. Føk.

Dette er nu 57. gang jeg indskriver. Jeg er nemlig meget fortvivlet over, at mine spørgsmål aldrig bliver inkluderet. Hver eneste gang jeg åbner et blad, håber jeg af mit inderste hjerte, at jeg ser et af mine mange spørgsmål, men bliver atter skuffet. Mit spørgsmål er hermed: hvordan kan du finde på at ignorere dine mest loyale læsere således?

En af dine mest loyale læsere

Kære Overbærende læser med uendelig tålmodighed

Jeg beklager dybt for fejlen. Jeg hyrede for en årække tilbage en ubetalt studenterhjælper til at skrive min hjemmeside, og høns intellekt er angiveligt. Min nye studenterhjælper fortæller mig, at høns forgænger var "en uduelig idiot, der ikke kan kende forskel på en krøllet og en kantet parentes og formentlig ikke ville opdage om høns tastatur blev skiftet til dvorak." Efter at have bandet i 16 minutter og 25 sekunder, rettede høn tre karakterer i hjemmesiden, og informerede mig om, at min brevkasse ikke har virket de sidste x år, men at den nu virker fint. Jeg vil gerne udtrykke et dybfølt undskyld til alle de læsere, hvis breve er forsvundet gennem tidens løb. Men nu skulle alt være i orden, og jeg er igen klar til at besvare alle jeres spørgsmål. Hvis De, kære læser, ikke skulle vide det, kan man sende mig spørgsmål på <https://www.madsfoek.dk/drfoek/> og man kan sende læserbreve på <https://www.madsfoek.dk/damp/>

Dr. Føk

Haiku

Vi prøvede at
få ChatGPT til at
skrive en haiku

Jeg er en robot
Skriver haiku om mig selv
Danske ord på tast

Det tog 2 forsøg
Had' for mange stavelser
(den gjør' sit bedste)

Hetz:

Daniel: Ej, kridt det kilder i næsen
Magnus: Du skal nok lade være med
at putte det i næsen så

Hetz:

Philip: Der er for få film hvor børn
dør på en voldelig måde

Hetz:

Nikolaj: Den her opgave er jo i forvej-
en en makaber konstruktion

Hetz:

Trine: Ej, jeg er seriøst ikke voksen
nok til livet

Hetz:

Instructor in python med Gerth:
With great dynamical flexibility of
classes comes great responsibility.

Hetz:

Julie (kigger ned på sine hænder):
Men, jeg kan jo ikke tælle til 11

Hetz:

Daniel: Der er mange alkoholiske
forældre derude, der gør det allright

Jeg er meget træt
Du får bank hvis du sover
Det sørger vi for

Hvor er hejren dog
Er den måske ved søen
Schrödingers hejre

Hva, elsker du word
Her er et godt råd: drop ud
Begynd på arts, tak

Hetz:

Christian: Der er en korrelation mel-
lem antallet af jøder der falder, og
hvordan lægevidenskaben stiger

Hetz:

Christiane: Ej, hvor irriterende. Usik-
kerheden er alt for lille. Nu kan jeg jo
ikke få det til at passe!

Hetz:

Asger: Det, at se ens venner dø, byg-
ger karakter

Hetz:

Betafeta: Hvad er det for nogle fasci-
ster, som ikke vil lade ham heile?!

Hetz:

Jesper Funch: Næsten alt, der står
her, er lige gyldigt

Hetz:

Gut på Menti til forelæsning: Er det
sus, hvis du kysser din homie god-
nat?

Anden gut på Menti: Hvis din homie
er lukket og begrænset, er det ok

Kalenderen

Søndag d. 26/03-2023	Sommertid begynder og derfor mister du en times søvn og alle ure, som du ejer, passer ikke længere.
Fredag d. 31/3-2023	Der er fest i MatKant med adskillige festforeninger bestående af @lkymia, Nanorama og TK. Billetter sælges foran MatKant.
Skærtorsdag d. 6/4-2023	Husk at forråde din bedste ven.
Påskedag d. 9/4-2023	Denne dag er hellig, derfor er du tvunget til at bruge hele dagen med din "kære" familie, som du ikke har set siden sidste jul.
2. Påskedag d. 10/4-2023	Du tilbringer dagen som var det en søndag. Du har brug for ferie fra din ferie.
Lørdag d. 29/4-2023	Kandis spiller i Vejle i Spectrum. Lyder til at være noget med sortering af lys og lyd i deres bølgelængder.
Mandag d. 1/5-2023	Det er Arbejdernes Kampdag og du skal arbejde.
Fredag d. 5/5-2023	Det er vores sidste Store Bededag, så husk at nyd den. Spis nogle beder, eller noget.
Mandag d. 14/5-2023	Det er Mors Dag og du køber en gave til din mor, som hun selv betaler, da du som studerende ikke har penge til det.
Torsdag d. 17/5-2023	Der er Majrevy, nogle personer fjoller på scenen og siger noget, som ingen forstår. Billetter sælges foran MatKant.
Fredag d. 18/5-2023	Denne dag er skyld i, at du har læseferie før. Så i stedet for at have tømmermænd skal du starte med at læse.
Pinsedag d. 28-29/5-2023	Endnu en miniferie som du ikke oplever, da du har læseferie og skal læse.

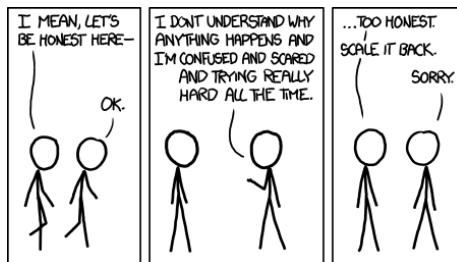

<https://xkcd.com/1146/>